

## Инструкция по установке

фитингов DK-LOK размером 1" (25 mm) и меньше

Инструкция применима как для стандартных DK-LOK фитингов, так и для фитингов Z серии.

DK-LOK фитинги поставляются свинченными вручную и готовыми для применения. Перед установкой нет необходимости разбирать фитинги.

### Step 1.



### Шаг 1.

Вставьте трубку в DK-LOK фитинг

- Убедитесь, что конец трубки упирается во внутренние пазы фитинга
- Затяните гайку вручную
- Отметьте положение гайки по аналогии с циферблатом как 6 часов

### Step 2.

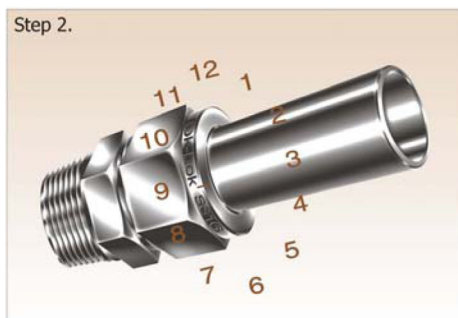

### Шаг 2.

Затяните гайку еще на 1/4 оборота ключом до позиции соответствующей 9 часам, удерживая при этом положение фитинга другим ключом неподвижно.

- Затяните гайку на 3/4 оборота до позиции соответствующей 3 часам для 1/16", 1/8" и 3/16"; и для 2, 3 и 4 mm фитингов.

## DK-LOK установка для высоких давлений и критических к надежности приложений

### Шаг 1.

После того как вставите трубку и она упрется во внутренние пазы фитинга, затяните гайку ключом до того момента, когда трубка перестанет проворачиваться и двигаться в осевом направлении усилием руки.

- Отметьте положение гайки по аналогии с циферблатом как 6 часов.

### Шаг 2.

Затяните гайку еще на 1/4 оборота ключом до позиции соответствующей 9 часам.

- Затяните гайку на 3/4 оборота до позиции соответствующей 3 часам для 1/16", 1/8" и 3/16"; и для 2, 3 и 4 mm фитингов.

## Проверка соединения с помощью щупа DK-LOK

1



2



Для первоначальной установки используйте DK-LOK щуп для проверки правильности затяжки фитингов DK-LOK.

1. Щуп DK-LOK не проходит в зазор между гайкой и шестигранным основанием фитинга. Это означает, что фитинг затянут достаточно.
2. Щуп DK-LOK проходит в зазор между гайки и шестигранным основанием фитинга. Это означает, что требуется дополнительная затяжка.

ПРИМЕЧАНИЕ: Используйте щуп DK-LOK для всех фитингов кроме PTFE.

## Инструкция для повторной сборки

DK-LOK соединения могут использоваться многократно. Прежде чем приступить к повторной сборке, необходимо убедиться, что детали соединения чистые и без дефектов.

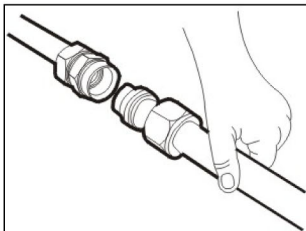

1. Вставьте трубку с установленными обжимными кольцами и гайкой в основание фитинга, так, чтобы переднее обжимное кольцо плотно вошло в основание фитинга.
2. Наживите вручную гайку и затягиваете гайку ключом до момента, когда резко возрастет усилие прикладываемое усилие.
3. Затяните гайку еще слегка ключом.

ПРИМЕЧАНИЕ: Не используйте щуп при повторной сборке фитингов DK-LOK.

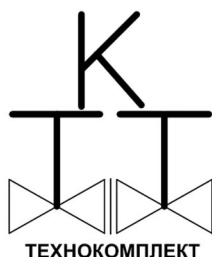

проектирование

комплектация

монтаж

эксплуатация

ТЕХНОКОМПЛЕКТ

(383) 380 - 52 - 46

tkt@eml.ru

www.tkt54.ru